

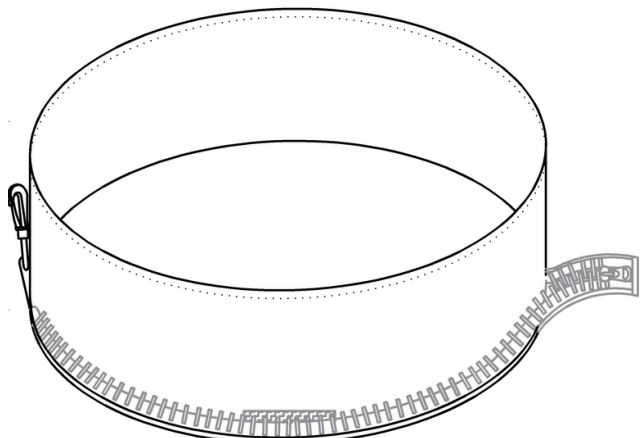

Instrukcja

MISKA
MTKA



PL

WAŻNE! ZADBAJ O BEZPIECZEŃSTWO I KOMFORT TWOJEGO PUPILA. PROSIMY, ZAPOZNAJ SIĘ Z PONIŻSZYMI WSKAZÓWKAMI, ABY ZAPEWNIĆ NAJLEPSZE I BEZPIECZNE WARUNKI UŻYTKOWANIA PRODUKTU.

Symbole



OSTRZEŻENIE Wskazuje na potencjalne ryzyko, które może prowadzić do poważnych obrażeń.



UWAGA Wskazuje na sytuacje, które mogą spowodować uszkodzenie produktu lub drobne obrażenia.



INFORMACJA Dodatkowe wskazówki dotyczące odpowiedniego użytkowania.

! OSTRZEŻENIE

- **Produkt przeznaczony jest wyłącznie do podawania wody zwierzętom domowym. Nie należy wykorzystywać go jako zabawki ani pozostawiać psa bez nadzoru, jeśli ma tendencję do gryzienia lub niszczenia przedmiotów.**
- **Nie zamykaj ani nie przechowuj mokrej miski bez wcześniejszego dokładnego wysuszenia** – wilgoć wewnątrz produktu może sprzyjać rozwojowi pleśni i bakterii.
- **W przypadku uszkodzenia materiału, szwów, suwaka lub elementów dodatkowych (np. karabińczyka), należy niezwłocznie zaprzestać użytkowania produktu i wymienić go na nowy** – połknięcie fragmentów może być niebezpieczne dla zdrowia psa.
- **Jeśli pies wykazuje objawy reakcji alergicznej** (zaczerwienienie skóry, podrażnienie pyska, świąd), **należy natychmiast przerwać użytkowanie produktu i skonsultować się z weterynarzem.**

- **Nie pozostawiaj miski z wodą w zamkniętej torbie ani plecaku** – może to prowadzić do przeciekania i zabrudzenia innych przedmiotów.
- **Produkt nie jest przeznaczony do zabawy ani użytku przez dzieci** – istnieje ryzyko zadławienia małymi elementami (suwak, karabińczyk, fragmenty materiału).
- **W przypadku zamoczenia zewnętrznej części produktu należy go dokładnie wysuszyć przed ponownym użyciem.**
- Po więcej informacji, skontaktuj się z lokalnym sprzedawcą lub odwiedź stronę beBobi.pl.

Producent **nie ponosi odpowiedzialności** za:

- użytkowanie niezgodne z instrukcją,
- uszkodzenia wynikające z pogryzienia lub połknięcia elementów produktu,
- skutki reakcji alergicznych u zwierząt,
- zniszczenia powstałe w wyniku przechowywania mokrej miski w zamkniętej przestrzeni,
- przeciekanie spowodowane naturalnym zużyciem materiału,
- użytkowanie produktu z widocznymi uszkodzeniami.

Produkt nie zastępuje specjalistycznych akcesoriów weterynaryjnych ani nie ma wpływu na stan zdrowia zwierzęcia. Miska pełni wyłącznie funkcję pojemnika na wodę, jeśli jest użytkowana zgodnie z instrukcją.

! UWAGA

- Po każdym użyciu opróżnij miskę z wody, umyj ją i dokładnie wysusz przed złożeniem lub zamknięciem.
- Regularnie kontroluj stan materiału wewnętrznego, szwów oraz zamka błyskawicznego.
- Nie używaj produktu w przypadku przetarć, rozszczelnienia materiału lub uszkodzonego suwaka.
- Nie stosuj silnych detergentów, wybielaczy ani agresywnych środków czyszczących.
- Czyść ręcznie w letniej wodzie, pozostaw do całkowitego wyschnięcia.
- Przechowuj w suchym i przewiewnym miejscu, z dala od źródeł ciepła.

Zakup i użytkowanie niniejszego produktu oznacza, że użytkownik zapoznał się z instrukcją obsługi i akceptuje warunki użytkowania. Producent nie ponosi odpowiedzialności za skutki użytkowania produktu niezgodnie z instrukcją, w szczególności za pogryzienie i połknięcie elementów, przeciekanie wynikające z uszkodzeń lub reakcje alergiczne.

EN

IMPORTANT! TAKE CARE OF YOUR PET'S SAFETY AND COMFORT. PLEASE READ THE FOLLOWING INSTRUCTIONS CAREFULLY TO ENSURE THE BEST AND SAFEST USE OF THE PRODUCT.

Symbols



WARNING Indicates potential risks that may lead to serious injuries.



CAUTION Indicates situations that may cause product damage or minor injuries.



NOTE Additional tips for proper use.

! WARNING

- **The product is intended solely for providing water to pets. It must not be used as a toy or left unattended if the dog has a tendency to chew or destroy objects.**
- **Do not close or store the bowl while it is wet without thoroughly drying it first** – moisture inside the product may promote the growth of mold and bacteria.
- **In the event of damage to the material, seams, zipper, or additional components (e.g., carabiner), discontinue use immediately and replace the product** – ingestion of fragments may be hazardous to the dog's health.
- **If the dog shows signs of an allergic reaction** (skin redness, irritation around the mouth, itching), **immediately discontinue use and consult a veterinarian.**
- **Do not store the bowl filled with water inside a closed bag or backpack** – this may result in leakage and contamination of other items.

- **The product is not intended for play or use by children** – there is a choking hazard due to small components (zipper, carabiner, pieces of material).
- **If the outer part of the product becomes wet, dry it thoroughly before reuse.**
- For more information, contact your local retailer or visit beBobi.pl.

The manufacturer shall **not be liable** for:

- use contrary to the instructions,
- damage resulting from chewing or ingestion of product components,
- consequences of allergic reactions in animals,
- damage resulting from storing a wet bowl in a closed space,
- leakage caused by natural material wear,
- use of the product with visible damage.

The product does not replace specialized veterinary accessories and does not affect the animal's health condition. The bowl serves solely as a water container when used in accordance with the instructions.

! CAUTION

- After each use, empty the bowl, wash it, and dry it thoroughly before folding or closing.
- Regularly inspect the inner material, seams, and zipper.
- Do not use the product in case of abrasions, loss of sealing, or a damaged zipper.
- Do not use strong detergents, bleach, or aggressive cleaning agents.
- Hand wash in lukewarm water and allow to dry completely.
- Store in a dry and well-ventilated place, away from heat sources.

The purchase and use of this product confirm that the user has read the operating instructions and accepts the terms of use. The manufacturer shall not be liable for consequences resulting from use contrary to the instructions, in particular chewing and ingestion of components, leakage caused by damage, or allergic reactions.

DE

WICHTIG! SORGEN SIE FÜR DIE SICHERHEIT UND DEN KOMFORT IHRES HAUSTIERS. BITTE LESEN SIE DIE NACHSTEHENDEN HINWEISE SORGFÄLTIG, UM DIE BESTMÖGLICHE UND SICHERE NUTZUNG DES PRODUKTS ZU GEWÄHRLEISTEN.

Symbole



WARNING Weist auf ein potenzielles Risiko hin, das zu schweren Verletzungen führen kann.



VORSICHT Weist auf Situationen hin, die zu Produktschäden oder leichten Verletzungen führen können.



HINWEIS Zusätzliche Empfehlungen zur richtigen Verwendung.

! WARNING

- **Das Produkt ist ausschließlich zur Bereitstellung von Wasser für Haustiere bestimmt. Es darf nicht als Spielzeug verwendet oder unbeaufsichtigt gelassen werden, wenn der Hund dazu neigt, Gegenstände zu kauen oder zu beschädigen.**
- **Schließen oder lagern Sie die Schüssel nicht in nassem Zustand, ohne sie zuvor gründlich zu trocknen** – Feuchtigkeit im Inneren des Produkts kann die Entwicklung von Schimmel und Bakterien begünstigen.
- **Im Falle einer Beschädigung des Materials, der Nähte, des Reißverschlusses oder zusätzlicher Elemente (z. B. Karabiner) ist die Verwendung unverzüglich einzustellen und das Produkt zu ersetzen** – das Verschlucken von Teilen kann gesundheitsschädlich für den Hund sein.
- **Zeigt der Hund Anzeichen einer allergischen Reaktion** (Hautrötung, Reizung im Maulbereich, Juckreiz), **ist die Verwendung sofort zu beenden und ein Tierarzt zu konsultieren.**
- **Bewahren Sie die mit Wasser gefüllte Schüssel nicht in einer geschlossenen Tasche oder einem Rucksack auf** – dies kann zu Auslaufen und zur Verschmutzung anderer Gegenstände führen.
- **Das Produkt ist weder zum Spielen noch zur Verwendung durch Kinder bestimmt** – es besteht Erstickungsgefahr durch kleine Teile (Reißverschluss, Karabiner, Materialstücke).

- **Wird der äußere Teil des Produkts nass, ist er vor der erneuten Verwendung gründlich zu trocknen.**
- Für weitere Informationen wenden Sie sich an Ihren lokalen Händler oder besuchen Sie bebobi.pl.

Der Hersteller **übernimmt keine Haftung** für:

- eine Verwendung entgegen den Anweisungen,
- Schäden infolge von Kauen oder Verschlucken von Produktbestandteilen,
- Folgen allergischer Reaktionen bei Tieren,
- Schäden durch die Aufbewahrung einer nassen Schüssel in einem geschlossenen Raum,
- Auslaufen infolge natürlichen Materialverschleißes, die Verwendung des Produkts bei sichtbaren Beschädigungen.

Das Produkt ersetzt keine spezialisierten tierärztlichen Hilfsmittel und hat keinen Einfluss auf den Gesundheitszustand des Tieres. Die Schüssel dient ausschließlich als Wasserbehälter, sofern sie gemäß den Anweisungen verwendet wird.

VORSICHT

- Nach jedem Gebrauch die Schüssel entleeren, reinigen und vor dem Zusammenfalten oder Verschließen vollständig trocknen.
- Den Zustand des Innenmaterials, der Nähte sowie des Reißverschlusses regelmäßig kontrollieren.
- Das Produkt bei Abrieb, Undichtigkeiten oder beschädigtem Reißverschluss nicht verwenden.
- Keine starken Reinigungsmittel, Bleichmittel oder aggressiven Reiniger verwenden.
- Von Hand in lauwarmem Wasser reinigen und vollständig trocknen lassen.
- An einem trockenen und gut belüfteten Ort, fern von Wärmequellen, aufbewahren.

Mit dem Kauf und der Verwendung dieses Produkts bestätigt der Nutzer, dass er die Gebrauchsanweisung gelesen hat und die Nutzungsbedingungen akzeptiert. Der Hersteller übernimmt keine Haftung für Folgen einer nicht bestimmungsgemäßen Verwendung, insbesondere für das Kauen und Verschlucken von Bestandteilen, durch Beschädigungen verursachtes Auslaufen oder allergische Reaktionen.

ES

¡IMPORTANTE! CUIDA LA SEGURIDAD Y EL CONFORT DE TU MASCOTA. LEE ATENTAMENTE LAS SIGUIENTES INSTRUCCIONES PARA GARANTIZAR EL MEJOR Y MÁS SEGURO USO DEL PRODUCTO.

Symbolos



ADVERTENCIA Indica un riesgo potencial que puede provocar lesiones graves.



PRECAUCIÓN Indica situaciones que pueden causar daños al producto o lesiones leves.



INFORMACIÓN Consejos adicionales sobre el uso adecuado del producto.

ADVERTENCIA

- **El producto está destinado exclusivamente a proporcionar agua a las mascotas. No debe utilizarse como juguete ni dejarse sin supervisión si el perro tiene tendencia a morder o destruir objetos.**
- **No cierre ni guarde el recipiente cuando esté húmedo sin secarlo completamente antes; la humedad en el interior del producto puede favorecer el desarrollo de moho y bacterias.**
- **En caso de daños en el material, las costuras, la cremallera o los elementos adicionales (por ejemplo, mosquetón), deje de utilizar el producto inmediatamente y sustitúyalo; la ingestión de fragmentos puede ser peligrosa para la salud del perro.**
- **Si el perro presenta signos de reacción alérgica (enrojecimiento de la piel, irritación alrededor del hocico, picor), interrumpa inmediatamente el uso y consulte a un veterinario.**
- **No guarde el recipiente lleno de agua dentro de una bolsa o mochila cerrada; esto puede provocar fugas y dañar otros objetos.**

- **El producto no está destinado al juego ni al uso por parte de niños; existe riesgo de asfixia debido a piezas pequeñas** (cremallera, mosquetón, fragmentos de material).
- **Si la parte exterior del producto se moja, séquela completamente antes de volver a utilizarlo.**
- Para más información, póngase en contacto con su distribuidor local o visite bebobi.pl.

El fabricante **no se hace responsable** de:

- el uso contrario a las instrucciones,
- los daños resultantes de la mordedura o ingestión de componentes del producto,
- las consecuencias de reacciones alérgicas en los animales,
- los daños derivados de almacenar el recipiente húmedo en un espacio cerrado,
- las fugas causadas por el desgaste natural del material,
- el uso del producto con daños visibles.

El producto no sustituye accesorios veterinarios especializados ni influye en el estado de salud del animal. El recipiente cumple exclusivamente la función de contenedor de agua cuando se utiliza conforme a las instrucciones.

PRECAUCIÓN

- Después de cada uso, vacíe el recipiente, lávelo y séquelo completamente antes de plegarlo o cerrarlo.
- Revise periódicamente el estado del material interior, las costuras y la cremallera.
- No utilice el producto en caso de desgaste, pérdida de estanqueidad o cremallera dañada.
- No utilice detergentes fuertes, lejía ni productos de limpieza agresivos.
- Lave a mano con agua tibia y deje secar completamente.
- Guarde en un lugar seco y bien ventilado, alejado de fuentes de calor.

La compra y el uso de este producto significan que el usuario ha leído las instrucciones de uso y acepta las condiciones de utilización. El fabricante no se hace responsable de las consecuencias derivadas del uso contrario a las instrucciones, en particular la mordedura e ingestión de componentes, las fugas causadas por daños o las reacciones alérgicas.

IT

IMPORTANTE! PRENDITI CURA DELLA SICUREZZA E DEL COMFORT DEL TUO ANIMALE DOMESTICO. TI PREGHIAMO DI LEGGERE ATTENTAMENTE LE SEGUENTI ISTRUZIONI PER GARANTIRE LE MIGLIORI E PIÙ SICURE CONDIZIONI D'USO DEL PRODOTTO.

Symboli



AVVERTENZA Indica un rischio potenziale che può causare gravi lesioni.



ATTENZIONE Indica situazioni che possono causare danni al prodotto o lesioni lievi.



NOTA Suggestimenti aggiuntivi per un uso corretto del prodotto.

AVVERTENZA

- **Il prodotto è destinato esclusivamente a fornire acqua agli animali domestici. Non deve essere utilizzato come giocattolo né lasciato incustodito se il cane tende a mordere o danneggiare oggetti.**
- **Non chiudere né riporre la ciotola quando è bagnata senza averla prima asciugata accuratamente** – l'umidità all'interno del prodotto può favorire lo sviluppo di muffe e batteri.
- **In caso di danni al materiale, alle cuciture, alla cerniera o agli elementi aggiuntivi** (ad es. moschettone), **interrompere immediatamente l'uso e sostituire il prodotto** – l'ingestione di frammenti può essere pericolosa per la salute del cane.
- **Se il cane manifesta sintomi di reazione allergica** (arrossamento della pelle, irritazione intorno al muso, prurito), **interrompere immediatamente l'uso e consultare un veterinario.**
- **Non riporre la ciotola piena d'acqua all'interno di una borsa o di uno zaino chiuso** – ciò può causare perdite e danneggiare altri oggetti.
- **Il prodotto non è destinato al gioco né all'uso da parte di bambini** – esiste il rischio di soffocamento a causa di piccole parti (cerniera, moschettone, frammenti di materiale).

- **Se la parte esterna del prodotto si bagna, asciugarla completamente prima di riutilizzarlo.**
- Per ulteriori informazioni, contattare il rivenditore locale o visitare bebobi.pl.

Il produttore **non è responsabile** per:

- l'uso non conforme alle istruzioni,
- i danni derivanti dalla masticazione o dall'ingestione di componenti del prodotto,
- le conseguenze di reazioni allergiche negli animali,
- i danni derivanti dalla conservazione della ciotola bagnata in uno spazio chiuso,
- le perdite causate dalla naturale usura del materiale,
- l'utilizzo del prodotto con danni visibili.

Il prodotto non sostituisce accessori veterinari specializzati e non influisce sullo stato di salute dell'animale. La ciotola svolge esclusivamente la funzione di contenitore per l'acqua se utilizzata conformemente alle istruzioni.

ATTENZIONE

- Dopo ogni utilizzo, svuotare la ciotola, lavarla e asciugarla accuratamente prima di piegarla o chiuderla.
- Controllare regolarmente lo stato del materiale interno, delle cuciture e della cerniera.
- Non utilizzare il prodotto in caso di abrasioni, perdita di tenuta o cerniera danneggiata.
- Non utilizzare detergenti aggressivi, candeggina o prodotti di pulizia forti.
- Lavare a mano in acqua tiepida e lasciare asciugare completamente.
- Conservare in un luogo asciutto e ben ventilato, lontano da fonti di calore.

L'acquisto e l'utilizzo di questo prodotto implicano che l'utente abbia letto le istruzioni per l'uso e accetti le condizioni di utilizzo. Il produttore non è responsabile per le conseguenze derivanti da un uso non conforme alle istruzioni, in particolare per la masticazione e l'ingestione di componenti, per le perdite causate da danni o per reazioni allergiche.

CZ

DŮLEŽITÉ! DBEJTE NA BEZPEČÍ A POHODLÍ SVÉHO MAZLIČKA. PŘEČTĚTE SI PROŠÍM NÁSLEDUJÍCÍ POKYNY, ABYSTE ZAJISTILI NEJLEPŠÍ A NEJBEZPEČNĚJŠÍ POUŽÍVÁNÍ PRODUKTU.

Symboly



VAROVÁNÍ Upozorňuje na možné riziko, které může vést k vážnému zranění.



UPOZORNĚNÍ Upozorňuje na situace, které mohou způsobit poškození výrobku nebo lehká zranění.



POZNÁMKA Další tipy pro správné používání výrobku.

VAROVÁNÍ

- **Produkt je určen výhradně k podávání vody domácím zvířatům. Nesmí být používán jako hračka ani ponechán bez dozoru, pokud má pes tendenci kousat nebo ničit předměty.**
- **Nezavírejte ani neskladujte misku, pokud je mokrá, aniž byste ji předtím důkladně vysušili** – vlhkost uvnitř produktu může podporovat vznik plísní a bakterií.
- **V případě poškození materiálu, švů, zipu nebo dalších prvků** (např. karabiny) **okamžitě přestaňte produkt používat a vyměňte jej** – spojení částí může být pro zdraví psa nebezpečné.
- **Pokud pes vykazuje známky alergické reakce** (zarudnutí kůže, podráždění kolem tlamy, svědění), **okamžitě přerušte používání produktu a poraďte se s veterinářem.**
- **Neuchovávejte misku naplněnou vodou v uzavřené tašce nebo batohu** – může dojít k úniku vody a poškození dalších věcí.
- **Produkt není určen ke hře ani k používání dětmi** – hrozí riziko udušení malými částmi (zip, karabina, části materiálu).
- **Pokud se vnější část produktu namočí, před dalším použitím ji důkladně vysušte.**
- Pro více informací kontaktujte místního prodejce nebo navštivte bebobi.pl.

Výrobce **nenese odpovědnost** za:

- používání v rozporu s pokyny,
- poškození vzniklá kousáním nebo spolknutím částí produktu,
- následky alergických reakcí u zvířat,
- škody způsobené skladováním mokré misky v uzavřeném prostoru,
- únik vody způsobený přirozeným opotřebením materiálu,
- používání produktu s viditelným poškozením.

Produkt nenahrazuje specializované veterinární pomůcky a nemá vliv na zdravotní stav zvířete. Miska slouží výhradně jako nádoba na vodu, pokud je používána v souladu s pokyny.

UPOZORNĚNÍ

- Po každém použití misku vyprázdněte, umyjte a před složením nebo uzavřením ji důkladně vysušte.
- Pravidelně kontrolujte stav vnitřního materiálu, švů a zipu.
- Nepoužívejte produkt v případě oděru, ztráty těsnosti nebo poškozeného zipu.
- Nepoužívejte silné čisticí prostředky, bělidla ani agresivní chemikálie.
- Čistěte ručně vlažnou vodou a nechte zcela vyschnout.
- Skladujte na suchém a dobře větraném místě, mimo zdroje tepla.

Zakoupení a používání tohoto produktu znamená, že uživatel si přečetl návod k použití a souhlasí s podmínkami používání. Výrobce nenese odpovědnost za následky používání produktu v rozporu s pokyny, zejména za kousání a spolknutí částí, únik vody způsobený poškozením nebo alergické reakce.

FR

IMPORTANT! ASSUREZ LA SÉCURITÉ ET LE CONFORT DE VOTRE ANIMAL DE COMPAGNIE. VEUILLEZ LIRE ATTENTIVEMENT LES INSTRUCTIONS CI-DESSOUS AFIN DE GARANTIR UNE UTILISATION SÛRE ET AGRÉABLE DU PRODUIT.

Symboles



AVERTISSEMENT Indique un risque potentiel pouvant entraîner des blessures graves.



ATTENTION Indique des situations pouvant endommager le produit ou causer des blessures mineures.



REMARQUE Conseils supplémentaires concernant une utilisation correcte.

AVERTISSEMENT

- **Le produit est destiné exclusivement à fournir de l'eau aux animaux de compagnie. Il ne doit pas être utilisé comme jouet ni laissé sans surveillance si le chien a tendance à mâcher ou à endommager des objets.**
- **Ne fermez pas et ne rangez pas la gamelle lorsqu'elle est humide sans l'avoir préalablement séchée soigneusement** – l'humidité à l'intérieur du produit peut favoriser le développement de moisissures et de bactéries.
- **En cas de détérioration du matériau, des coutures, de la fermeture éclair ou des éléments supplémentaires** (par exemple mousqueton), **cessez immédiatement d'utiliser le produit et remplacez-le** – l'ingestion de fragments peut être dangereuse pour la santé du chien.
- **Si le chien présente des signes de réaction allergique** (rougeur de la peau, irritation autour du museau, démangeaisons), **cessez immédiatement l'utilisation et consultez un vétérinaire.**
- **Ne rangez pas la gamelle remplie d'eau dans un sac à dos fermé** – cela peut provoquer des fuites et endommager d'autres objets.
- **Le produit n'est pas destiné au jeu ni à une utilisation par des enfants** – il existe un risque d'étouffement dû à de petites pièces (fermeture éclair, mousqueton, fragments de matériau).
- **Si la partie extérieure du produit est mouillée, séchez-la soigneusement avant toute nouvelle utilisation.**
- Pour plus d'informations, contactez votre revendeur local ou consultez bebobi.pl.

Le fabricant **décline toute responsabilité** en cas de :

- utilisation non conforme aux instructions,

- dommages résultant de la mastication ou de l'ingestion de composants du produit,
- conséquences de réactions allergiques chez les animaux,
- dommages résultant du stockage d'une gamelle humide dans un espace fermé,
- fuites causées par l'usure naturelle du matériau,
- utilisation du produit présentant des dommages visibles.

Le produit ne remplace pas des accessoires vétérinaires spécialisés et n'a aucune influence sur l'état de santé de l'animal. La gamelle sert uniquement de récipient pour l'eau lorsqu'elle est utilisée conformément aux instructions.

ATTENTION

- Après chaque utilisation, videz la gamelle, lavez-la et séchez-la soigneusement avant de la plier ou de la fermer.
- Vérifiez régulièrement l'état du matériau intérieur, des coutures et de la fermeture éclair.
- N'utilisez pas le produit en cas d'abrasion, de perte d'étanchéité ou de fermeture éclair endommagée.
- N'utilisez pas de détergents agressifs, d'eau de Javel ou de produits de nettoyage puissants.
- Lavez à la main à l'eau tiède et laissez sécher complètement.
- Conservez dans un endroit sec et bien ventilé, à l'écart des sources de chaleur.

L'achat et l'utilisation de ce produit signifient que l'utilisateur a lu le mode d'emploi et accepte les conditions d'utilisation. Le fabricant décline toute responsabilité pour les conséquences d'une utilisation non conforme aux instructions, notamment en cas de mastication et d'ingestion de composants, de fuites causées par des dommages ou de réactions allergiques.

NL

BELANGRIJK! ZORG VOOR DE VEILIGHEID EN HET COMFORT VAN UW HUISDIER. LEES DE ONDERSTAANDE INSTRUCTIES ZORGVULDIG DOOR OM EEN VEILIGE EN CORRECTE GEBRUIK VAN HET PRODUCT TE GARANDEREN.

Symbolen



WAARSCHUWING Geeft een potentieel risico aan dat kan leiden tot ernstig letsel.



LET OP Geeft situaties aan die schade aan het product of lichte verwondingen kunnen veroorzaken.



INFORMATIE Aanvullende tips voor correct gebruik.

WAARSCHUWING

- **Het product is uitsluitend bedoeld voor het verstrekken van water aan huisdieren. Het mag niet als speelgoed worden gebruikt en mag niet zonder toezicht worden achtergelaten indien de hond de neiging heeft om voorwerpen te kauwen of te beschadigen.**
- **Sluit of berg de kom niet op wanneer deze nat is zonder deze eerst grondig te drogen** – vocht in het product kan de groei van schimmel en bacteriën bevorderen.
- **In geval van beschadiging van het materiaal, de naden, de ritssluiting of extra onderdelen** (bijv. karabijnhaak), **stop onmiddellijk met het gebruik en vervang het product** – het inslikken van onderdelen kan gevaarlijk zijn voor de gezondheid van de hond.
- **Als de hond tekenen van een allergische reactie vertoont** (roodheid van de huid, irritatie rond de snuit, jeuk), **stop dan onmiddellijk met het gebruik en raadpleeg een dierenarts.**
- **Bewaar de met water gevulde kom niet in een gesloten tas of rugzak** – dit kan lekkage veroorzaken en andere voorwerpen beschadigen.
- **Het product is niet bedoeld om mee te spelen en niet geschikt voor gebruik door kinderen** – er bestaat verstikkingsgevaar door kleine onderdelen (ritssluiting, karabijnhaak, stukjes materiaal).
- **Als het buitenste deel van het product nat wordt, droog het dan grondig voordat u het opnieuw gebruikt.**
- Voor meer informatie kunt u contact opnemen met uw lokale verkoper of bebobi.pl bezoeken.

De **fabrikant is niet aansprakelijk** voor:

- **gebruik in strijd met de instructies,**
- **schade als gevolg van kauwen of inslikken van onderdelen van het product,**
- **gevolgen van allergische reacties bij dieren,**
- **schade als gevolg van het opslaan van een natte kom in een afgesloten ruimte,**
- **lekkage veroorzaakt door natuurlijke slijtage van het materiaal,**
- **gebruik van het product met zichtbare beschadigingen.**

Het product vervangt geen gespecialiseerde veterinaire hulpmiddelen en heeft geen invloed op de gezondheidstoestand van het dier. De kom dient uitsluitend als waterreservoir wanneer deze volgens de instructies wordt gebruikt.

LET OP

- Na elk gebruik de kom legen, reinigen en grondig drogen voordat deze wordt opgevouwen of gesloten.
- Controleer regelmatig de staat van het binnenmateriaal, de naden en de ritssluiting.
- Gebruik het product niet in geval van slijtage, verlies van waterdichtheid of een beschadigde ritssluiting.
- Gebruik geen sterke reinigingsmiddelen, bleekmiddel of agressieve schoonmaakmiddelen.
- Met de hand wassen in lauw water en volledig laten drogen.
- Bewaren op een droge en goed geventileerde plaats, uit de buurt van warmtebronnen.

De aankoop en het gebruik van dit product betekenen dat de gebruiker de gebruiksaanwijzing heeft gelezen en de gebruiksvoorwaarden accepteert. De fabrikant is niet aansprakelijk voor gevolgen van gebruik in strijd met de instructies, met name voor kauwen en inslikken van onderdelen, lekkage veroorzaakt door beschadiging of allergische reacties.

DK

VIGTIG! SIKR DIN HUNDS SIKKERHED OG KOMFORT. LÆS VENLIGST NEDENSTÅENDE VEJLEDNING GRUNDIGT FOR AT SIKRE KORREKT OG SIKKER BRUG AF PRODUKTET.

Symboler



ADVARSEL Angiver en potentiel risiko, der kan føre til alvorlige skader.



BEMÆRK Angiver situationer, der kan forårsage skader på produktet eller mindre personskader.



INFORMATION Yderligere tips til korrekt brug.

ADVARSEL

- **Produktet er udelukkende beregnet til at give vand til kæledyr. Det må ikke bruges som legetøj eller efterlades uden opsyn, hvis hunden har tendens til at tygge eller ødelægge genstande.**
- **Luk eller opbevar ikke skålen, når den er våd, uden først at tørre den grundigt** – fugt inde i produktet kan fremme udviklingen af skimmel og bakterier.
- **Hvis materialet, syningerne, lynlåsen eller yderligere dele** (f.eks. karabinhage) **beskadiges, skal brugen straks ophøre, og produktet udskiftes** – indtagelse af dele kan være farligt for hundens helbred.
- **Hvis hunden viser tegn på en allergisk reaktion** (rødme i huden, irritation omkring snuden, kløe), **skal brugen straks ophøre, og en dyrlæge kontaktes.**
- **Opbevar ikke skålen fyldt med vand i en lukket taske eller rygsæk** – dette kan medføre lækage og beskadige andre genstande.
- **Produktet er ikke beregnet til leg eller brug af børn** – der er risiko for kvælning på grund af små dele (lynlås, karabinhage, materialestykker).
- **Hvis den ydre del af produktet bliver våd, skal den tørres grundigt før genbrug.**
- For mere information, kontakt din lokale forhandler eller besøg bebobi.pl.

Producenten **er ikke ansvarlig** for:

- brug i strid med anvisningerne,

- For yderligere information kontakt venligst din lokale forhandler eller besøg bebobi.pl.

Producenten påtager **sig intet ansvar** for:

- brug i strid med brugsanvisningen,
- skader som følge af tygning eller indtagelse af produktdele,
- følger af allergiske reaktioner hos dyr,
- skader som følge af opbevaring af en våd skål i et lukket rum,
- lækage forårsaget af naturlig materialenedslidning,
- brug af produktet med synlige skader.

OBS: Skålen skal tømmes og rengøres efter brug.

Produktet erstatter ikke specialiseret veterinært udstyr og påvirker ikke dyrets helbredstilstand. Skålen fungerer udelukkende som vandbeholder, når den anvendes i overensstemmelse med instruktionerne.

! BEMÆRK

- Efter hver brug skal skålen tømmes, rengøres og tørres grundigt, før den foldes sammen eller lukkes.
- Kontrollér regelmæssigt tilstanden af det indvendige materiale, syningerne og lynlåsen.
- Brug ikke produktet i tilfælde af slitage, manglende tæthed eller beskadiget lynlås.
- Brug ikke stærke rengøringsmidler, blegemiddel eller aggressive kemikalier.
- Vask i hånden i lukket vand og lad det tørre helt.
- Opbevares på et tørt og godt ventileret sted, væk fra varmekilder.

OBS: Skålen skal tømmes og rengøres efter brug.

Køb og brug af dette produkt betyder, at brugeren har læst brugsanvisningen og accepterer brugsbetingelserne. Producenten er ikke ansvarlig for konsekvenser som følge af brug i strid med instruktionerne, herunder tygning og indtagelse af dele, lækage forårsaget af skader eller allergiske reaktioner.

SE

!VIKTIGT! SÄKERSTÄLL DITT HUSDJURS SÄKERHET OCH KOMFORT. LÄS NOGA IGENOM NEDANSTÄENDE INSTRUKTIONER FÖR ATT GARANTERA SÄKER OCH KORREKT ANVÄNDNING AV PRODUKTEN.

OBS: Skålen skal tømmes og rengøres efter brug.

Symboler

! VARNING Anger en potentiell risk som kan orsaka allvarliga skador.

! OBS Anger situationer som kan orsaka skador på produkten eller lindriga personskador.

! i INFORMATION Ytterligere rekommendationer för korrekt användning.

! VARNING

- **Produkten är endast avsedd för att ge vatten till hundjur. Den får inte användas som leksak eller lämnas utan uppsikt om hunden har en tendens att tugga eller förstöra föremål.**
- **Stäng eller förvara inte skålen när den är våt utan att först torka den noggrant** – fukt inuti produkten kan främja tillväxt av mögel och bakterier.
- **Vid skador på materialet, sömmarna, dragkedjan eller ytterligare delar** (t.ex. karbinhake) **ska användningen omedelbart upphöra och produkten bytas ut** – att svälja delar kan vara farligt för hundens hälsa.
- **Om hunden visar tecken på allergisk reaktion** (rodnad i huden, irritation runt nosen, klåda), **ska användningen omedelbart avbrytas och veterinär kontaktas.**
- **Förvara inte skålen fylld med vatten i en stängd väska eller ryggsäck** – detta kan orsaka läckage och skada andra föremål.
- **Produkten är inte avsedd för lek eller användning av barn** – det finns risk för kvävning på grund av små delar (dragkedja, karbinhake, materialbiter).
- **Om den ytre delen av produkten blir våt ska den torkas noggrant innan den används igen.**
- För mer information, kontakta din lokala återförsäljare eller besök bebobi.pl.

Tillverkaren **ansvarar inte** för:

- användning i strid med instruktionerna,

- skador till följd av tuggande eller sväljning av produktens delar,
- konsekvenser av allergiska reaktioner hos djur,
- skador som uppstår genom förvaring av en våt skål i ett slutet utrymme,
- läckage orsakat av naturligt materialslitage,
- användning av produkten med synliga skador.

OBS: Skålen ska tømmes og rengøres efter brug.

Produkten ersätter inte specialiserade veterinärtillbehör och påverkar inte djurets hälsotillstånd. Skålen fungerar enbart som vattenbehållare när den används enligt instruktionerna.

! OBS

- Efter varje användning ska skålen tömmas, rengöras och torkas noggrant innan den fälls ihop eller stängs.
- Kontrollera regelbundet det inre materialet, sömmarna och dragkedjan.
- Använd inte produkten vid slitage, förlust av täthet eller skadad dragkedja.
- Använd inte starka rengöringsmedel, blekemedel eller aggressiva kemikalier.
- Handtvätta i ljummet vatten och låt torka helt.
- Förvara på en torr och välventilerad plats, borta från varmekällor.

OBS: Skålen ska tømmes og rengøres efter brug.

Genom att köpa och använda denna produkt bekräftar användaren att brugsanvisningen har lästs och att användningsvillkoren accepteras. Tillverkaren ansvarar inte för konsekvenser av användning som strider mot instruktionerna, särskilt för tuggande och sväljning av delar, läckage orsakat av skador eller allergiska reaktioner.

NO

VIKTIG! SØRG FOR SIKKERHET OG KOMFORT FOR KJÆLEDYRET DITT. LES FØLGENDE INSTRUKSJONER NØYE FOR Å SIKRE TRYGG OG KORREKT BRUK AV PRODUKTET.

OBS: Skålen skal tømmes og rengøres efter brug.

Symboler

! ADVARSEL Indikerer potensiell risiko som kan føre til alvorlig skade.

! OBS Indikerer situasjoner som kan føre til skade på produktet eller mindre personskader.

! i INFORMASJON Tilleggsråd for riktig bruk.

! ADVARSEL

- **Produktet er kun beregnet for å gi vann til kjæledyr. Det må ikke brukes som leketøy eller etterlates uten tilsyn dersom hunden har en tendens til å tygge eller ødelegge gjenstander.**
- **Ikke lukk eller oppbevar skålen når den er våt uten å tørke den grundig først** – fuktighet inne i produktet kan fremme utvikling av mugg og bakterier.
- **Ved skade på materialet, sømmene, glidelåsen eller andre deler** (f.eks. karabinkrok), **skal bruken umiddelbart opphøre og produktet erstattes** – svelging av deler kan være farlig for hundens helse.
- **Dersom hunden viser tegn på allergisk reaksjon** (rødhet i huden, irritasjon rundt snuten, kløe), **skal bruken stoppes umiddelbart og veterinær kontaktes.**
- **Oppbevar ikke skålen fylt med vann i en lukket veske eller ryggsekk** – dette kan føre til lekkasje og skade andre gjenstander.
- **Produktet er ikke beregnet for lek eller bruk av barn** – det er fare for kvelning på grunn av små deler (glidelås, karabinkrok, materialbiter).
- **Hvis den ytre delen av produktet blir våt, skal den tørkes grundig før videre bruk.**
- For mer informasjon, kontakt din lokale forhandler eller besøk bebobi.pl.

OBS: Skålen skal tømmes og rengøres efter brug.

Produsenten **er ikke ansvarlig** for:

- bruk i strid med instruksjonene,
- skader som følge av tygging eller svelging av produktets deler,
- konsekvenser av allergiske reaksjoner hos dyr,
- skader som følge av oppbevaring av en våt skål i et lukket rom,
- lekkasje forårsaket av naturlig slitasje på materialet,
- bruk av produktet med synlige skader.

OBS: Skålen skal tømmes og rengøres efter brug.

Produktet erstatter ikke spesialiserte veterinærprodukter og påvirker ikke dyrets helsetilstand. Skålen fungerer utelukkende som vannbeholder når den brukes i samsvar med instruksjonene.

! OBS

- **Etter hver bruk skal skålen tømmes, rengjøres og tørkes grundig før den foldes sammen eller lukkes.**
- **Kontroller regelmessig tilstanden til det indre materialet, sømmene og glidelåsen.**
- **Ikke bruk produktet ved slitasje, tap av tetthet eller skadet glidelås.**
- **Ikke bruk sterke rengjøringsmidler, blekemedel eller aggressive kjemikalier.**
- **Vask for hånd i lukket vann og la det tørke helt.**
- **Opbevares på et tørt og godt ventileret sted, borte fra varmekilder.**

OBS: Skålen skal tømmes og rengøres efter brug.

Kjøp og bruk av dette produktet innebærer at brukeren har lest brugsanvisningen og aksepterer bruksvilkårene. Produsenten er ikke ansvarlig for konsekvenser av bruk i strid med instruksjonene, særlig tygging og svelging av deler, lekkasje forårsaket av skader eller allergiske reaksjoner.

EE

TÄHTIS! HOOLITSE OMA LEMMIKU TURVALISUSE JA MUGAVUSE EEST. PALUME TUTVUDA ALLPOOL OLEVATE JUHI-ISTEGA, ET TAGADA TOOTE OHUTU JA ÖIGE KASUTAMINE.

Sümbolid

OBS: Skålen skal tømmes og rengøres efter brug.

! HOIATUS Näitab võimalikku ohtu, mis võib põhjustada tõsiseid vigastusi.

! ETTEVAATUST Näitab olukordi, mis võivad põhjustada toote kahjustumist või kergeid vigastusi.

! i INFO Täiendavad soovitused õige kasutuse kohta.

! HOIATUS

- **Toode on mõeldud üksnes vee pakkumiseks lemmikloomadele. Seda ei tohi kasutada mänguasjana ega jätta järelevalveta, kui koeral on kalduvus esemeid närida või kahjustada.**
- **Ärge sulgege ega hoistage kaussi märjana ilma seda eelnevalt põhjalikult kuivatamata** – niiskust toote sees võib soodustada hallituse ja bakterite teket.
- **Materjali, õmbluste, tõmbluku või lisadetailide** (nt karabiini) **kahjustuse korral lõpetage kohe kasutamine ja asendage toode** – osade allaneelamine võib olla koera tervisele ohtlik.
- **Kui koeral ilmnevad allergilise reaktsiooni tunnused** (naha punetus, ärritus suu ümbruses, sügelus), **lõpetage kohe kasutamine ja pöörduge loomaarsti poole.**
- **Ärge hoidke veega täidetud kaussi suletud kotis või seljakotis** – see võib põhjustada lekkeid ja kahjustada teisi esemeid.
- **Toode ei ole mõeldud mängimiseks ega laste poolt kasutamiseks** – väikeste osade (tõmblukk, karabiin, materjalitükid) tõttu on lämbumisoht.
- **Kui toote välimine osa saab märjaks, kuivatage see enne uuesti kasutamist põhjalikult.**
- Lisateabe saamiseks võtke ühendust kohaliku müüjaga või külastage veebilehte bebobi.pl.

OBS: Skålen skal tømmes og rengøres efter brug.

Tootja ei vastuta:

- kasutamise eest, mis ei ole kooskõlas juhistega,
- kahjustuste eest, mis tulenevad toote osade närimisest või allaneelamisest,
- allergiliste reaktsioonide tagajärgede eest loomadel,
- kahjustuste eest, mis tulenevad märja kausi hoidmisest suletud ruumis,
- materjali loomulikust kulumisest põhjustatud leketest eest,
- toote kasutamise eest nähtavate kahjustustega.

OBS: Skålen skal tømmes og rengøres efter brug.

Toode ei asenda spetsiaalseid veterinaartarvikuid ega mõjuta looma tervislikku seisundit. Kauss täidab üksnes veeanuma funktsiooni, kui seda kasutatakse vastavalt juhistele.

! ETTEVAATUST

- Pärast iga kasutuskorda tühjendage kauss, peske see ning kuivatage enne kokkuvõltimist või sulgemist põhjalikult.
- Kontrollige regulaarselt sisemise materjali, õmbluste ja tõmbluku seisukorda.
- Ärge kasutage toodet kulumise, lekkimise või kahjustatud tõmbluku korral.
- Ärge kasutage tugevaid puhastusvahendeid, pleegitusaineid ega agressiivseid kemikaale.



ATENȚIE Indică situații care pot cauza deteriorarea produsului sau răni minore.



INFORMAȚII Recomandări suplimentare privind utilizarea adecvată.

AVERTISMENT

- Produsul este destinat exclusiv pentru furnizarea apei animalelor de companie. Nu trebuie utilizat ca jucărie și nu trebuie lăsat nesupravegheat dacă câinele are tendința de a roade sau de a distruge obiecte.**
- Nu închideți și nu depozitați bolul atunci când este umed fără a-l usca temeinic în prealabil** – umezela din interiorul produsului poate favoriza dezvoltarea mucegaiului și a bacteriilor.
- În cazul deteriorării materialului, cusăturilor, fermoarului sau elementelor suplimentare** (de exemplu, carabină), **întrerupeți imediat utilizarea și înlocuiți produsul** – ingerarea fragmentelor poate fi periculoasă pentru sănătatea câinelui.
- Dacă animalul prezintă semne de reacție alergică** (înroșirea pielii, iritație în jurul botului, mâncărimi), **opriți imediat utilizarea și consultați un medic veterinar.**
- Nu depozitați bolul umplut cu apă într-o geantă sau într-un rucsac închis** – acest lucru poate provoca scurgeri și deteriorarea altor obiecte.
- Produsul nu este destinat pentru joacă și nici pentru utilizarea de către copii** – există risc de sufocare din cauza componentelor mici (fermoar, carabină, fragmente de material).
- Dacă partea exterioară a produsului se umezește, uscați-o complet înainte de reutilizare.**
- Pentru mai multe informații, contactați distribuitorul local sau vizitați bebobi.pl.

Producătorul **nu este responsabil** pentru:

- utilizarea contrară instrucțiunilor,
- deteriorări rezultate din ros sau ingerarea componentelor produsului,
- consecințele reacțiilor alergice la animale,
- deteriorări rezultate din depozitarea bolului umed într-un spațiu închis,
- scurgeri cauzate de uzura naturală a materialului,
- utilizarea produsului cu deteriorări vizibile.

Produsul nu înlocuiește accesoriile veterinare specializate și nu influențează starea de sănătate a animalului. Bolul servește exclusiv ca recipient pentru apă atunci când este utilizat conform instrucțiunilor.

ATENȚIE

- După fiecare utilizare, goliți bolul, spălați-l și uscați-l complet înainte de a-l plia sau închide.
- Verificați periodic starea materialului interior, a cusăturilor și a fermoarului.
- Nu utilizați produsul în caz de uzură, pierdere a etanșeității sau fermoar deteriorat.
- Nu utilizați detergenți puternici, înălbitor sau produse de curățare agresive.
- Spălați manual în apă caldută și lăsați să se usuce complet.
- Depozitați într-un loc uscat și bine ventilat, departe de surse de căldură.

Achiziționarea și utilizarea acestui produs înseamnă că utilizatorul a citit instrucțiunile de utilizare și acceptă condițiile de utilizare. Producătorul nu este responsabil pentru consecințele utilizării contrare instrucțiunilor, în special pentru rosul și ingerarea componentelor, scurgerile cauzate de deteriorări sau reacțiile alergice.

DŌLEŽITĚ! ZAISTITE BEZPEČNŌST A POHODLIE VÁŠHO DOMÁČEHO MILÁČIKA. PREČĪTAJTE SI NASLEDUJŪCE POKYNY, ABY STE ZAISTILI BEZPEČNĚ A SPRÁVNE POUŽĪVANIE PRODUKTU.

Symboly



UPOZORNENIE Označuje potenciálne riziko, ktoré môže viesť k vážnym zraneniam.



POZOR Označuje situácie, ktoré môžu spôsobiť poškodenie produktu alebo ľahké zranenia.



INFORMÁCIA Dodatočné tipy na správne používanie.

UPOZORNENIE

- Produkt je určený výlučne na poskytovanie vody domácim zvieratám. Nesmie sa používať ako hračka ani ponechať bez dozoru, ak má pes tendenciu hrýzť alebo ničiť predmety.**
- Nezavárajte ani neskladujte miskú, keď je mokrá, bez toho, aby ste ju najprv dôkladne vysušili** – vlhkosť vo vnútri produktu môže podporovať vznik plesní a baktérií.
- V prípade poškodenia materiálu, švov, zipsu alebo ďalších prvkov** (napr. karabíny) okamžite prestaňte produkt používať a vymeňte ho – prehltnutie časti môže byť pre zdravie psa nebezpečné.
- Ak pes prejavuje príznaky alergickej reakcie** (začervenanie kože, podráždenie okolo ňufáka, svrbenie), **okamžite prestaňte produkt používať a poraďte sa s veterinárom.**
- Neskladujte miskú naplnenú vodou v uzavretej taške alebo batohu** – môže to viesť k úniku vody a poškodeniu iných predmetov.
- Produkt nie je určený na hranie ani na používanie deťmi** – existuje riziko udusenia malými časťami (zips, karabína, kúsky materiálu).
- Ak sa vonkajšia časť produktu namočí, pred opätovným použitím ju dôkladne vysušte.**
- Pre viac informácií kontakujte miestneho predajcu alebo navštívte bebobi.pl.

Výrobca **nenesie zodpovednosť** za:

- používanie v rozpore s pokynmi,
- poškodenia spôsobené hrýzením alebo prehltnutím častí produktu,
- následky alergických reakcií u zvierat,
- škody vzniknuté skladovaním mokrej misky v uzavretom priestore,
- únik vody spôsobený prirodzeným opotrebovaním materiálu,
- používanie produktu s viditeľnými poškodeniami.

Produkt nenahrádza špecializované veterinárne pomôcky a nemá vplyv na zdravotný stav zvierata. Miska slúži výlučne ako nádoba na vodu, ak sa používa v súlade s pokynmi.

POZOR

- Po každom použití miskú vyprázdňte, umyte a pred zložením alebo zatvorením ju dôkladne vysušte.**
- Pravidelne kontrolujte stav vnútorného materiálu, švov a zipsu.**
- Nepoužívajte produkt v prípade opotrebenia, straty tesnosti alebo poškodeného zipsu.**
- Nepoužívajte silné čistiace prostriedky, bielidlá ani agresívne chemikálie.**
- Umývajte ručne vo vlažnej vode a nechajte úplne vyschnúť.**
- Skladujte na suchom a dobre vetranom mieste, mimo zdrojov tepla.**

Zakúpenie a používanie tohto produktu znamená, že používateľ si prečítal návod na použitie a súhlasí s podmienkami používania. Výrobca nenesie zodpovednosť za následky používania v rozpore s pokynmi, najmä za hrýzenie a prehltnutie častí, únik vody spôsobený poškodením alebo alergické reakcie.

HU

FONTOS! GONDOSKODJ KEDVENCED BIZTONSÁGÁRŐL ÉS KÉNYELMÉRŐL. KÉRJŪK, OLVASD EL AZ ALÁBBI ÚTMUTATÓKAT A TERMÉK BIZTONSÁGOS ÉS HELYES HASZNÁLATÁHOZ.

Szimbólumok



FIGYELMEZTETÉS Lehetséges veszélyre utal, amely súlyos sérülést okozhat.



VIGYÁZAT Olyan helyzetekre utal, amelyek a termék károsodását vagy kisebb sérülést okozhatnak.



INFORMÁCIÓ További útmutatások a helyes használatához.

FIGYELMEZTETÉS

- A termék kizárólag háziállatok vízzel való ellátására szolgál. Nem használható játékként, és nem hagyható felügyelet nélkül, ha a kutya hajlamos tárgyakat rágni vagy megrongálni.**

- Ne zárja össze és ne tárolja a tálat nedves állapotban anélkül, hogy előtte alaposan megszáritaná** – a termék belsejében lévő nedvesség elősegítheti a penész és a baktériumok kialakulását.
- A anyag, a varratok, a cipzár vagy a kiegészítő elemek** (pl. karabiner) **sérülése esetén azonnal hagyja abba a használatot, és cserélje ki a terméket** – az alkatrészek lenyelése veszélyes lehet a kutya egészségére.
- Ha a kutya allergiás reakció jeleit mutatja** (bőrpír, irritáció a pofa körül, viszketés), **azonnal hagyja abba a használatot, és forduljon állatorvoshoz.**
- Ne tárolja a vízzel megtöltött tálat zárt táskában vagy hátizsákban** – ez szivárgást okozhat, és más tárgyakat károsíthat.
- A termék nem játéka készült, és nem alkalmas gyermekek általi használatra** – a kis alkatrészek (cipzár, karabiner, anyagdarabok) fulladásveszélyt jelentenek.
- Ha a termék külső része nedves lesz, újbóli használat előtt alaposan szárítsa meg.**
- További információért forduljon a helyi forgalmazóhoz, vagy látogasson el a bebobi.pl weboldalra.

A gyártó **nem vállal felelősséget**:

- az utasításoktól eltérő használatért,
- a termék alkatrészeinek megrágásából vagy lenyeléséből eredő károkért,
- az állatoknál jelentkező allergiás reakciók következményeieért,
- a nedves tál zárt térben történő tárolásából eredő károkért,
- az anyag természetese elhasználódása miatti szivárgásért,
- a láthatóan sérült termék használatáért.

A termék nem helyettesíti a speciális állatorvosi eszközöket, és nincs hatással az állat egészségi állapotára. A tál kizárólag víztárolóként szolgál, amennyiben az utasításoknak megfelelően használják.

VIGYÁZAT

- Minden használat után ürítse ki a tálat, mossa el, és összecukás vagy lezárás előtt alaposan szárítsa meg.**
- Rendszeresen ellenőrizze a belső anyag, a varratok és a cipzár állapotát.**
- Ne használja a terméket kopás, tömítetlenség vagy sérült cipzár esetén.**
- Ne használjon erős tisztítószereket, fehérítőt vagy agresszív vegyszereket.**
- Kézzel mossa langyos vízben, és hagyja teljesen megszáradni.**
- Száraz, jól szellőző helyen tárolja, hőforrásoktól távol.**

A termék megvásárlása és használata azt jelenti, hogy a felhasználó elolvasta a használati útmutatót, és elfogadja a használati feltételeket. A gyártó nem vállal felelősséget az utasításoktól eltérő használat következményeieért, különösen az alkatrészek megrágásáért és lenyeléséért, a sérülésekből eredő szivárgásért vagy allergiás reakciókért.

SI

POMEMBNO! POSKRBITE ZA VARNOST SVOJEGA PSA IN POTNIKOVA. PRED PRVO UPORABO SKRBNO PREBERITE SPODNJA NAVODILA. PRAVILNA NASTAVITEV IN UPORABA PASU ZAGOTAVLJATA UDOBJE IN ZAŠČITO MED VOŽNJO.

Simboli



OPOZORILO Označuje potencialno nevarnost, ki lahko povzroči hude poškodbe.



POZOR Označuje situacije, ki lahko povzročijo manjše poškodbe ali poškodbe izdelka.



INFORMACIJA Dodatni nasveti za pravilno uporabo.

OPOZORILO

- Izdelek je namenjen izključno zagotavljanju vode hišnim ljubljencem. Ne sme se uporabljati kot igrača ali puščati brez nadzora, če ima pes navado grizenja ali uničevanja predmetov.**
- Posode ne zapirajte ali shranjujte, ko je mokra, ne da bi jo pred tem temeljito posušili** – vlaga v notranjosti izdelka lahko spodbuja razvoj plesni in bakterij.
- V primeru poškodbe materiala, švov, zadrge ali dodatnih elementov** (npr. karabina) **takoj prenehajte z uporabo in izdelek zamenjajte** – zaužite delov je lahko nevarno za zdravje psa.
- Če pes kaže znake alergijske reakcije** (pordelost kože, draženje okoli smrčka, srbenje), **takoj prenehajte z uporabo in se posvetujte z veterinarjem.**

- Posode**, **napolnjene z vodo**, **ne shranjene v zaprti torbi ali nahrbtniku** – to lahko povzroči iztekanje in poškoduje druge predmete.
- Izdelek ni namenjen igri ali uporabi otrok** – obstaja nevarnost zadušitve zaradi majhnih delov (zadrga, karabin, delci materiala).
- Če se zunanji del izdelka zmoči, ga pred ponovno uporabo temeljito posušite**.
- Za več informacij se obrnite na lokalnega prodajalca ali obiščite spletno stran bebobi.pl.

Proizvajalec **ne odgovarja** za:

- uporabo v nasprotju z navodili,
- poškodbe, ki nastanejo zaradi grizenja ali zaužitja delov izdelka,
- posledice alergijskih reakcij pri zivalih,
- poškodbe zaradi shranjevanja mokre posode v zaprtem prostoru,
- iztekanje zaradi naravne obrabe materiala,
- uporabo izdelka z vidnimi poškodbami.

Izdelek ne nadomešča specializirane veterinarske opreme in ne vpliva na zdravstveno stanje zivali. Posoda služi izključno kot posoda za vodo, če se uporablja v skladu z navodili.

⚠️ POZOR

- Po vsaki uporabi posodo izpraznite, operite in pred zlaganjem ali zapiranjem temeljito posušite.
- Redno preverjajte stanje notranjega materiala, šivov in zadrgе.
- Izdelka ne uporabljajte v primeru obrabe, izgube tesnosti ali poškodovane zadrgе.
- Ne uporabljajte močnih čistil, belil ali agresivnih kemičnih sredstev.
- Ročno operite v mlačni vodi in pustite, da se popolnoma posuši.
- Hranite na suhem in dobro prezračevanem mestu, stran od virov toplote.

Z nakupom in uporabo tega izdelka uporabnik potrjuje, da je prebral navodila za uporabo in se strinja s pogoji uporabe. Proizvajalec ne odgovarja za posledice uporabe v nasprotju z navodili, zlasti za grizenje in zaužitje delov, iztekanje zaradi poškodb ali alergijske reakcije.

 EL

ΣΗΜΑΝΤΙΚΟ! ΦΡΟΝΤΙΣΤΕ ΓΙΑ ΤΗΝ ΑΣΦΑΛΕΙΑ ΚΑΙ ΤΗΝ ΑΝΕΣΗ ΤΟΥ ΚΑΤΟΙΚΙΔΙΟΥ ΣΑΣ. ΠΑΡΑΚΑΛΟΥΜΕ ΔΙΑΒΑΣΤΕ ΤΙΣ ΠΑΡΑΚΑΤΩ ΟΔΗΓΙΕΣ ΓΙΑ ΝΑ ΕΞΑΣΦΑΛΙΣΕΤΕ ΑΣΦΑΛΗ ΚΑΙ ΣΩΣΤΗ ΧΡΗΣΗ ΤΟΥ ΠΡΟΪΟΝΤΟΣ.

Σύμβολα

-  **ΠΡΟΕΙΔΟΠΟΙΗΣΗ** Υποδεικνύει πιθανό κίνδυνο που μπορεί να οδηγήσει σε σοβαρό τραυματισμό.

-  **ΠΡΟΣΟΧΗ** Υποδεικνύει καταστάσεις που μπορεί να προκαλέσουν ζημιά στο προϊόν ή ελαφρύ τραυματισμό.

-  **ΠΛΗΡΟΦΟΡΙΑ** Πρόσθετες οδηγίες σχετικά με τη σωστή χρήση.

⚠️ ΠΡΟΕΙΔΟΠΟΙΗΣΗ

- Το προϊόν προορίζεται αποκλειστικά για την παροχή νερού σε κατοικίδια ζώα. Δεν πρέπει να χρησιμοποιείται ως παιχνίδι ούτε να αφήνεται χωρίς επίβλεψη εάν ο σκύλος έχει την τάση να μασά ή να καταστρέφει αντικείμενα.**
- Μην κλείνετε και μην αποθηκεύετε το μπολ όταν είναι υγρό χωρίς να το έχετε στεγνώσει καλά προηγούμενως** – η υγρασία στο εσωτερικό του προϊόντος μπορεί να ευνοήσει την ανάπτυξη μούχλας και βακτηρίων.
- Σε περίπτωση φθοράς του υλικού, των ραφών, του φερμουάρ ή πρόσθετων στοιχείων** (π.χ. караμπίνер), **διακόψτε αμέσως τη χρήση και αντικαταστήστε το προϊόν** – η κατάποση τμημάτων μπορεί να είναι επικίνδυνη για την υγεία του σκύλου.
- Εάν ο σκύλος εμφανίσει σημάδια αλλεργικής αντίδρασης** (ερυθρότητα του δέρματος, ερεθισμό γύρω από το ρύγχος, κνησμό), **διακόψτε αμέσως τη χρήση και συμβουλευτείτε κτηνίατρο.**
- Μην αποθηκεύετε το μπολ γεμάτο με νερό σε κλειστή τσάντα ή σακίδιο** – αυτό μπορεί να προκαλέσει διαρροή και να καταστρέψει άλλα αντικείμενα.
- Το προϊόν δεν προορίζεται για παιχνίδι ούτε για χρήση από παιδιά** – υπάρχει κίνδυνος πνιγμού λόγω μικρών εξαρτημάτων (φερμουάρ, караμπίνер, κομμάτια υλικού).

- Το προϊόν δεν προορίζεται για παιχνίδι ούτε για χρήση από παιδιά** – υπάρχει κίνδυνος πνιγμού λόγω μικρών εξαρτημάτων (φερμουάρ, караμπίνер, κομμάτια υλικού).
- Εάν το εξωτερικό μέρος του προϊόντος βραχεί, στεγνώστε το καλά πριν από την επαναχρησιμοποίηση.**
- Για περισσότερες πληροφορίες, επικοινωνήστε με τον τοπικό σας πωλητή ή επισκεφθείτε την ιστοσελίδα bebobi.pl.

Ο κατασκευαστής **δεν φέρει ευθύνη** για:

- χρήση αντίθετη με τις οδηγίες,
- ζημιές που προκύπτουν από μάσημα ή κατάποση εξαρτημάτων του προϊόντος,
- συνέπειες αλλεργικών αντιδράσεων στα ζώα,
- ζημιές που οφείλονται στην αποθήκευση υγρού μπολ σε κλειστό χώρο,
- διαρροή που προκαλείται από φυσική φθορά του υλικού,
- χρήση του προϊόντος με εμφανείς φθορές.

Το προϊόν δεν αντικαθιστά εξειδικευμένα κτηνιατρικά αξεσουάρ και δεν επηρεάζει την κατάσταση υγείας του ζώου. Το μπολ λειτουργεί αποκλειστικά ως δοχείο νερού όταν χρησιμοποιείται σύμφωνα με τις οδηγίες.

⚠️ ΠΡΟΣΟΧΗ

- Μετά από κάθε χρήση, **αδειάζετε το μπολ, πλένετέ το και στεγνώνετέ το καλά πριν το διπλώσετε ή το κλείσετε.**
- Ελέγχετε τακτικά την κατάσταση του εσωτερικού υλικού, των ραφών και του φερμουάρ.**
- Μην χρησιμοποιείτε το προϊόν σε περίπτωση φθοράς, απώλειας στεγανότητας ή κατεστραμμένου φερμουάρ.**
- Μην χρησιμοποιείτε ισχυρά απορρυπαντικά, χλωρίνη ή επιθετικά καθαριστικά.**
- Πλένετε στο χέρι με χλιαρό νερό και αφήνετε να στεγνώσει πλήρως.**
- Αποθηκεύετε σε ξηρό και καλά αεριζόμενο μέρος, μακριά από πηγές θερμότητας.**

Η αγορά και η χρήση αυτού του προϊόντος σημαίνει ότι ο χρήστης έχει διαβάσει τις οδηγίες χρήσης και αποδέχεται τους όρους χρήσης. Ο κατασκευαστής δεν φέρει ευθύνη για συνέπειες που προκύπτουν από χρήση αντίθετη με τις οδηγίες, ιδίως για μάσημα και κατάποση εξαρτημάτων, διαρροή λόγω φθοράς ή αλλεργικές αντιδράσεις.

 HR

VAŽNO! OSIGURAJTE SIGURNOST I UDOBNOST SVOG LJUBIMCA. MOLIMO VAS DA PROČITATE SLJEDEĆE UPUTE KAKO BISTE OSIGURALI SIGURNU I PRAVLNU UPORABU PROIZVODA.

Simboli

-  **UPOZORENJE** Označava potencijalni rizik koji može dovesti do ozbiljnih ozljeda.

-  **PAŽNJA** Označava situacije koje mogu uzrokovati oštećenje proizvoda ili manje ozljede.

-  **INFORMACIJA** Dodatni savjeti za pravilnu uporabu.

⚠️ UPOZORENJE

- Proizvod je namijenjen isključivo za davanje vode kućnim ljubimcima. Ne smije se koristiti kao igračka niti ostavljati bez nadzora ako pas ima sklonost grickanju ili oštećivanju predmeta.**
- Nemojte zatvarati niti pohranjivati zdjelu dok je mokra bez prethodnog temeljitog sušenja** – vlaga unutar proizvoda može potaknuti razvoj plijesni i bakterija.
- U slučaju oštećenja materijala, šavova, zatvarača ili dodatnih elemenata** (npr. karabinera), **odmah prestanite s korištenjem i zamijenite proizvod** – gutanje dijelova može biti opasno za zdravlje psa.
- Ako pas pokazuje znakove alergijske reakcije** (crvenilo kože, iritacija oko njuške, svrbež), **odmah prekinite uporabu i posavjetujte se s veterinarom.**
- Nemojte pohranjivati zdjelu napunjenu vodom u zatvorenoj torbi ili ruksaku** – to može uzrokovati curenje i oštetiti druge predmete.
- Proizvod nije namijenjen za igru niti za uporabu od strane djece** – postoji opasnost od gušenja zbog malih dijelova (zatvarač, karabiner, komadići materijala).
- Ako se vanjski dio proizvoda smoči, temeljito ga osušite prije ponovne uporabe.**
- Za više informacija obratite se lokalnom prodavaču ili posjetite stranicu bebobi.pl.

Proizvođač **ne snosi odgovornost** za:

- korištenje suprotno uputama,
- oštećenja nastala grickanjem ili gutanjem dijelova proizvoda,
- posljedice alergijskih reakcija kod životinja,
- oštećenja nastala pohranom mokre zdjele u zatvorenom prostoru,
- curenje uzrokovano prirodnim trošenjem materijala,
- korištenje proizvoda s vidljivim oštećenjima.

Proizvod ne zamjenjuje specializiranu veterinarsku opremu i ne utječe na zdravstveno stanje životinje. Zdjelica služi isključivo kao spremnik za vodu ako se koristi u skladu s uputama.

⚠️ PAŽNJA

- Nakon svake uporabe ispraznite zdjelu, operite je i temeljito osušite prije sklapanja ili zatvaranja.**
- Redovito provjeravajte stanje unutarnjeg materijala, šavova i zatvarača.**
- Ne koristite proizvod u slučaju istrošenosti, gubitka nepropusnosti ili oštećenog zatvarača.**
- Ne koristite jaka sredstva za čišćenje, izbjeljivače ili agresivne kemikalije.**
- Perite ručno u mlakoj vodi i ostavite da se potpuno osuši.**
- Čuvajte na suhom i dobro prozračenom mjestu, podalje od izvora topline.**

Kupnja i uporaba ovog proizvoda znači da je korisnik pročitao upute za uporabu i prihvaća uvjete korištenja. Proizvođač ne snosi odgovornost za posljedice korištenja suprotno uputama, posebno za grickanje i gutanje dijelova, curenje uzrokovano oštećenjima ili alergijske reakcije.

 CY

ΣΗΜΑΝΤΙΚΟ! ΜΕΡΙΜΝΗΣΤΕ ΓΙΑ ΤΗΝ ΑΣΦΑΛΕΙΑ ΚΑΙ ΤΗΝ ΑΝΕΣΗ ΤΟΥ ΚΑΤΟΙΚΙΔΙΟΥ ΣΑΣ. ΠΑΡΑΚΑΛΟΥΜΕ ΔΙΑΒΑΣΤΕ ΤΙΣ ΠΑΡΑΚΑΤΩ ΟΔΗΓΙΕΣ ΓΙΑ ΣΩΣΤΗ ΚΑΙ ΑΣΦΑΛΗ ΧΡΗΣΗ ΤΟΥ ΠΡΟΪΟΝΤΟΣ.

Σύμβολα

-  **ΠΡΟΕΙΔΟΠΟΙΗΣΗ** Υποδεικνύει πιθανό κίνδυνο που μπορεί να οδηγήσει σε σοβαρό τραυματισμό.

-  **ΠΡΟΣΟΧΗ** Υποδεικνύει καταστάσεις που μπορεί να προκαλέσουν ζημιά στο προϊόν ή ελαφρύ τραυματισμό.

-  **ΠΛΗΡΟΦΟΡΙΑ** Πρόσθετες οδηγίες σχετικά με τη σωστή χρήση.

⚠️ ΠΡΟΕΙΔΟΠΟΙΗΣΗ

- Το προϊόν προορίζεται αποκλειστικά για την παροχή νερού σε κατοικίδια ζώα. Δεν πρέπει να χρησιμοποιείται ως παιχνίδι ούτε να αφήνεται χωρίς επίβλεψη εάν ο σκύλος έχει την τάση να μασά ή να καταστρέφει αντικείμενα.**
- Μην κλείνετε και μην αποθηκεύετε το μπολ όταν είναι υγρό χωρίς να το έχετε προηγούμενως στεγνώσει σχολαστικά** – η υγρασία στο εσωτερικό του προϊόντος μπορεί να ευνοήσει την ανάπτυξη μούχλας και βακτηρίων.
- Σε περίπτωση φθοράς του υλικού, των ραφών, του φερμουάρ ή πρόσθετων εξαρτημάτων** (π.χ. караμπίνер), **διακόψτε αμέσως τη χρήση και αντικαταστήστε το προϊόν** – η κατάποση τμημάτων μπορεί να είναι επικίνδυνη για την υγεία του σκύλου.
- Εάν ο σκύλος εμφανίσει σημάδια αλλεργικής αντίδρασης** (ερυθρότητα δέρματος, ερεθισμό γύρω από το ρύγχος, κνησμό), **διακόψτε αμέσως τη χρήση και συμβουλευτείτε κτηνίατρο.**
- Μην αποθηκεύετε το μπολ γεμάτο με νερό σε κλειστή τσάντα ή σακίδιο** – αυτό μπορεί να προκαλέσει διαρροή και να καταστρέψει άλλα αντικείμενα.
- Το προϊόν δεν προορίζεται για παιχνίδι ούτε για χρήση από παιδιά** – υπάρχει κίνδυνος πνιγμού λόγω μικρών εξαρτημάτων (φερμουάρ, караμπίνер, κομμάτια υλικού).
- Εάν το εξωτερικό μέρος του προϊόντος βραχεί, στεγνώστε το σχολαστικά πριν από την επαναχρησιμοποίηση.**
- Για περισσότερες πληροφορίες, επικοινωνήστε με τον τοπικό σας πωλητή ή επισκεφθείτε την ιστοσελίδα bebobi.pl.

Ο κατασκευαστής **δεν φέρει ευθύνη** για:

- χρήση αντίθετη με τις οδηγίες,
- ζημιές που προκύπτουν από μάσημα ή κατάποση εξαρτημάτων του προϊόντος,
- συνέπειες αλλεργικών αντιδράσεων στα ζώα,

ВАЖЛИВО! ПОДБАЙТЕ ПРО БЕЗПЕКУ ТА КОМФОРТ СВОГО УЛЮБЛЕНЦЯ. БУДЬ ЛАСКА, ОЗНАЙОМТЕСЯ З НАВЕДЕНИМИ НИЖЧЕ ВКАЗІВКАМИ, ЩОБ ЗАБЕЗПЕЧИТИ БЕЗПЕЧНЕ ТА ПРАВИЛЬНЕ ВИКОРИСТАННЯ ПРОДУКТУ.

Символи

 **ПОПЕРЕДЖЕННЯ** вказує на потенційний ризик, який може призвести до серйозних травм.

 **УВАГА** вказує на ситуації, що можуть спричинити пошкодження продукту або незначні травми.

 **ІНФОРМАЦІЯ** додаткові поради щодо правильного використання продукту.

ПОПЕРЕДЖЕННЯ

- Продукт призначений виключно для надання води домашнім тваринам. Його не слід використовувати як іграшку або залишати без нагляду, якщо собака має схильність гризти або пошкоджувати предмети.
- Не закривайте та не зберігайте миску у вологому стані без попереднього ретельного висушування – волога всередині продукту може сприяти розвитку плісняви та бактерій.
- У разі пошкодження матеріалу, швів, блискавки або додаткових елементів (наприклад, карабіна) негайно припиніть використання та замініть продукт – проковтування частин може бути небезпечним для здоров'я собаки.
- Якщо у собаки з'являються ознаки алергічної реакції (почервоніння шкіри, подразнення навколо морди, свербіж), негайно припиніть використання та зверніться до ветеринара.
- Не зберігайте миску, наповнену водою, у закритій сумці або рюкзаку – це може призвести до протікання та пошкодження інших речей.
- Продукт не призначений для гри або використання дітьми – існує ризик задухи через дрібні елементи (блискавка, карабін, фрагменти матеріалу).
- Якщо зовнішня частина продукту намочена, ретельно висушіть її перед повторним використанням.
- Для отримання додаткової інформації зверніться до місцевого продавця або відвідайте bebobi.pl.

Виробник не несе відповідальності за:

- використання, що не відповідає інструкції,
- пошкодження, спричинені гризінням або проковтуванням частин продукту,
- наслідки алергічних реакцій у тварин,
- пошкодження, спричинені зберіганням вологої миски в закритому просторі,
- протікання, викликане природним зношенням матеріалу,
- використання продукту з видимими пошкодженнями.

Продукт не замінює спеціалізовані ветеринарні аксесуари та не впливає на стан здоров'я тварини. Миска виконує виключно функцію ємності для води за умови використання відповідно до інструкції.

УВАГА

- Після кожного використання спорожняйте миску, мийте її та ретельно висушіть перед складанням або закриттям.
- Регулярно перевіряйте стан внутрішнього матеріалу, швів і блискавки.
- Не використовуйте продукт у разі зношення, втрати герметичності або пошкодженої блискавки.
- Не використовуйте сильні мийні засоби, відбілювачі або агресивні хімічні речовини.
- Мийте вручну в теплій воді та дайте повністю висохнути.
- Зберігайте в сухому та добре провітрянному місці, подалі від джерел тепла.

Придбання та використання цього продукту означає, що користувач ознайомився з інструкцією з експлуатації та приймає умови використання. Виробник не несе відповідальності за наслідки використання, що не відповідає інструкції, зокрема за гризіння та проковтування частин, протікання внаслідок пошкоджень або алергічні реакції.

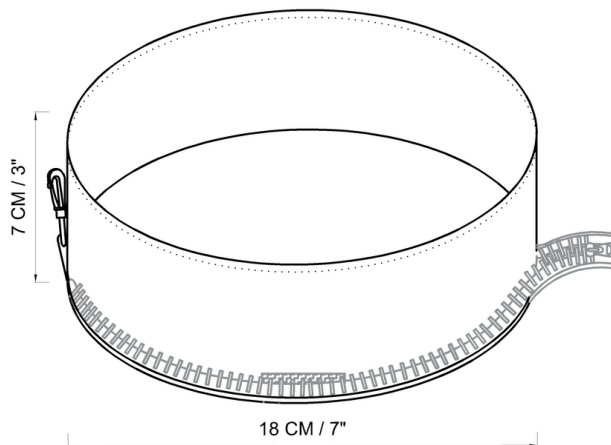

1



OEKO-TEX®
CONFIDENCE IN TEXTILES
STANDARD 100



BeBobi Agnieszka Przybyszewska
Janiny Porazinskiej 19
60-195 Poznań
Poland

hello@bebobi.pl
www.bebobi.pl